



Cooke AP3 mount change instructions

Please visit support area on our website to check mount availability and see the video instruction guide.





Contents

Cooke AP3 mount change instructions (English).....	04
Instructions pour le changement de monture Cooke AP3 (Français).....	17
Instrucciones de cambio de montura para Cooke AP3 (Español).....	31
Cooke AP3 マウント変更手順 (日本語).....	45
Cooke AP3 カ口更換說明 (中文)	59

Version 1.0



English

Français

Español

日本語

中文

Cooke AP3 mount change instructions

The Cooke AP3 lens features a user interchangeable rear lens mount. Changing the mount is straightforward and should be performed in a clean environment.

Each Cooke AP3 lens arrives with E mount installed. The E mount is already shimmed, but if you need to calibrate your lens please use the provided spare set of E mount shims.

Please visit support area on our website to check mount availability and see the video instruction guide.

You will need:

Magnetic Torx driver (Size No. 6)

Magnetic 2mm Hex driver

Desired new mount

Set of shims for the new mount

NOTE - Shims are matched to each mount and should not be interchanged

Cooke AP3 mount change instructions

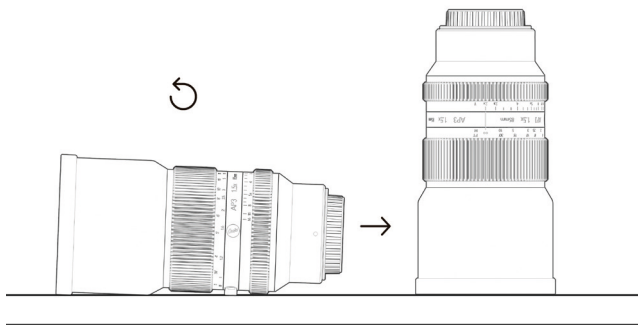

Step 1

Ensure the front lens cap is fitted and place the lens on a hard, flat and dust-free surface. The lens should be situated on its front, with the front lens cap flat on the surface.

Cooke AP3 mount change instructions

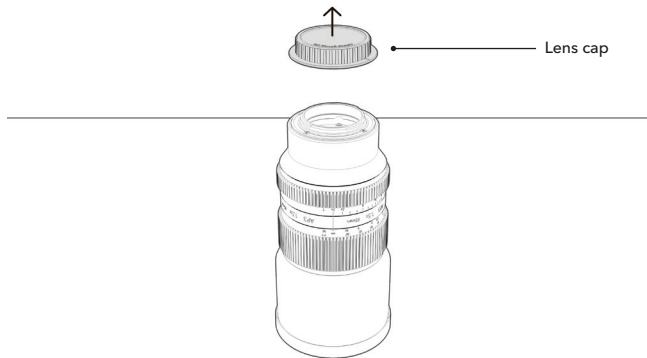

Step 2

Remove the rear lens cap.

Cooke AP3 mount change instructions

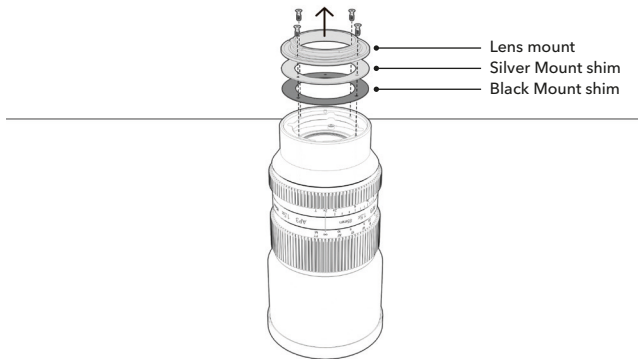

Step 3

Using a magnetic Torx driver (size no. 6), unscrew the screws from the lens mount. There are some numbered silver shims for the back focus adjustment and a black shim which is to prevent stray light.

Cooke AP3 mount change instructions

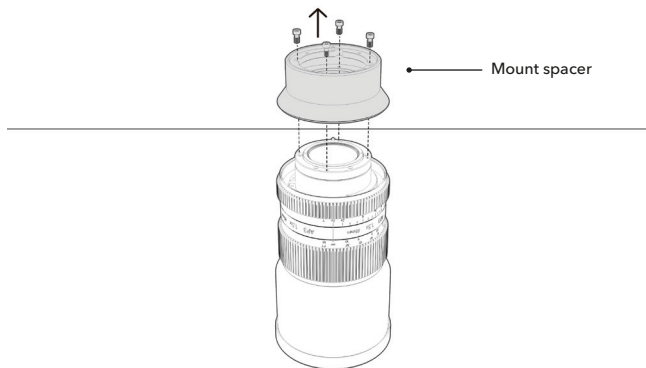

Step 4

Using a magnetic Hex driver (2mm), unscrew the 4 x Hex screws from the mount spacer.

Cooke AP3 mount change instructions

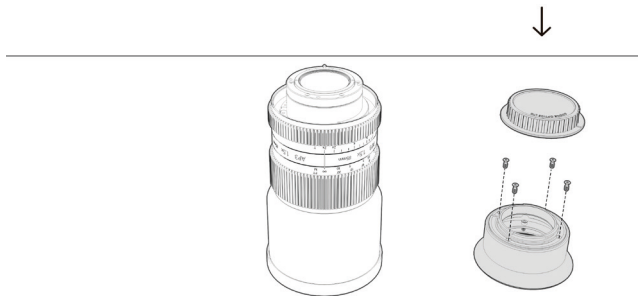

Step 5

For storage, attach the lens mount back into the mount spacer with the correct shims, and place the rear lens cap on the lens mount as shown in the picture.

Cooke AP3 mount change instructions

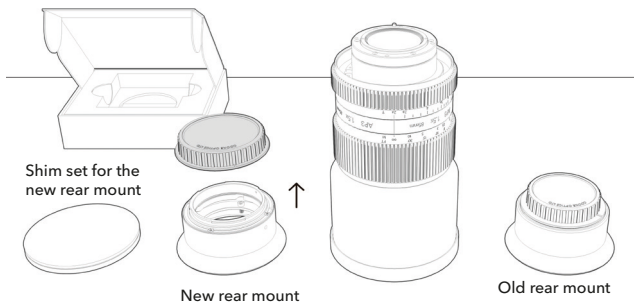

Step 6

Remove the desired rear mount from the box and remove the rear lens cap. Note the value of the silver shims from your original mount (you should replicate this value for the new mount). Prepare the new rear mount shims.

Cooke AP3 mount change instructions

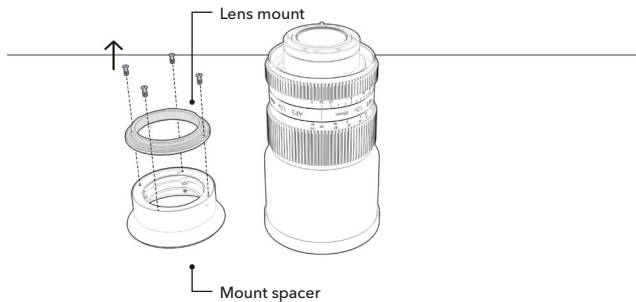

Step 7

Unscrew the 4 x Torx screws (size no. 6) from the mount.

Cooke AP3 mount change instructions

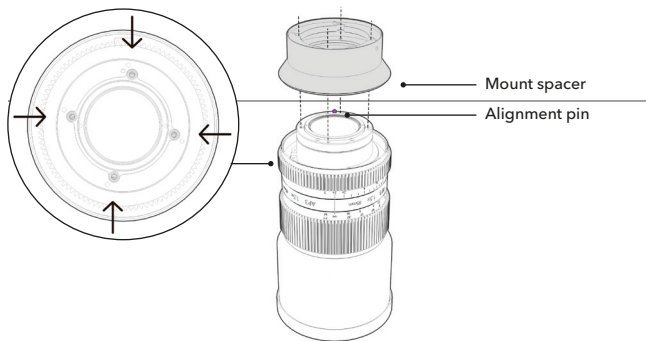

Step 8

Place the mount spacer onto the rear of the lens, ensuring the holes align with the threads and alignment pin. There is only one correct orientation.

Cooke AP3 mount change instructions

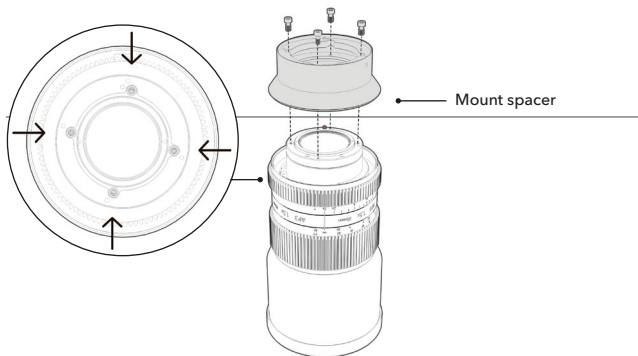

Step 9

Using a magnetic 2mm Hex driver, screw the mount spacer into the rear of the lens. The screws should be tightened one at a time, working on opposite pairs of screws to ensure the spacer is set evenly.

Cooke AP3 mount change instructions

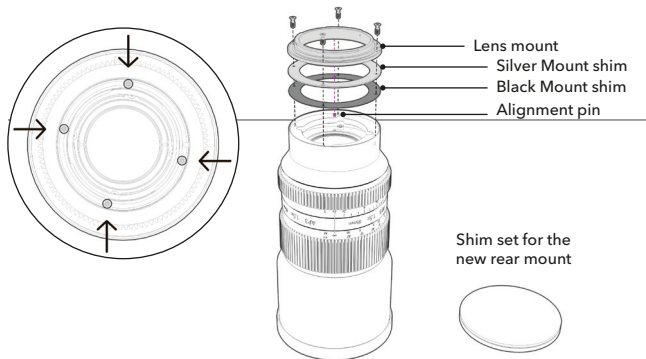

Step 10

Attach the lens mount, with its correct shims (use the shim value noted from the original mount) while ensuring the correct orientation and that the black shim is placed first (as shown in the image). Using a magnetic Torx driver (size no. 6), the screws should be tightened one at a time, working on opposite pairs of screws to ensure the lens mount is set evenly.

Cooke AP3 mount change instructions

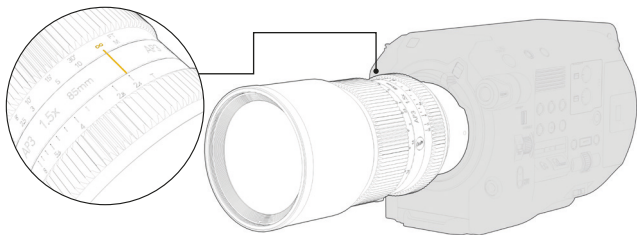

Step 11

Mount the lens onto your camera and check the lens focuses at infinity.

[English](#)[Français](#)[Español](#)[日本語](#)[中文](#)



English

Français

Español

日本語

中文

Cooke AP3 mount change instructions

NOTE

If the lens focuses at infinity before the infinity mark, you will need to install an additional shim.

If the lens does not reach infinity, you will need to remove a shim.

To add or remove a shim, please follow the steps 7-10 in this guide.

Please note compared to spherical lenses, this stage is much more critical for anamorphic lenses to achieve optical accuracy.

For further assistance, please visit:
cookeoptics.com/service-support



Instructions pour le changement de monture Cooke AP3

Nous vous invitons à consulter la rubrique d'aide de notre site Web pour vérifier les montures disponibles et accéder au tutoriel vidéo.





English

Français

Español

日本語

中文

Instructions pour le changement de monture Cooke AP3

L'objectif Cooke AP3 est doté d'une monture arrière interchangeable par l'utilisateur. Le changement de monture est simple mais doit être effectué dans un environnement propre.

Les objectifs Cooke AP3 sont livrés avec la monture E déjà installée, et calée. Si vous avez besoin de recalibrer l'objectif, utilisez les cales de la monture E fournies.

Nous vous invitons à consulter la rubrique d'aide de notre site Web pour vérifier les montures disponibles et accéder au tutoriel vidéo.

Vous aurez besoin de :

Un tournevis magnétique Torx (taille n°6)

Un tournevis hexagonal magnétique de 2 mm

La nouvelle monture

Un jeu de cales pour la nouvelle monture

REMARQUE - Les cales sont adaptées à chaque monture et ne doivent pas être interchangeables.

Instructions pour le changement de monture Cooke AP3

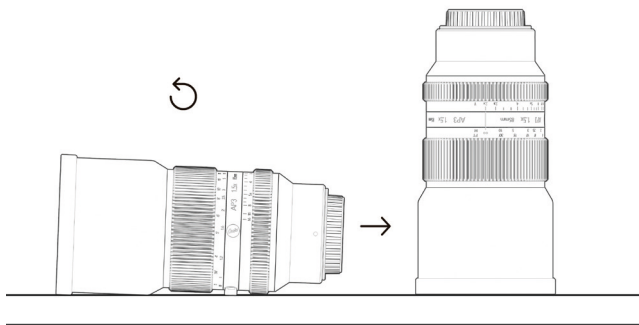

Étape 1

Assurez-vous que le bouchon avant de l'objectif est en place et placez l'objectif sur une surface dure, plane et sans poussière. L'objectif doit être placé de manière à ce que son bouchon soit à plat sur la surface de travail.



English

Français

Español

日本語

中文

Instructions pour le changement de monture Cooke AP3

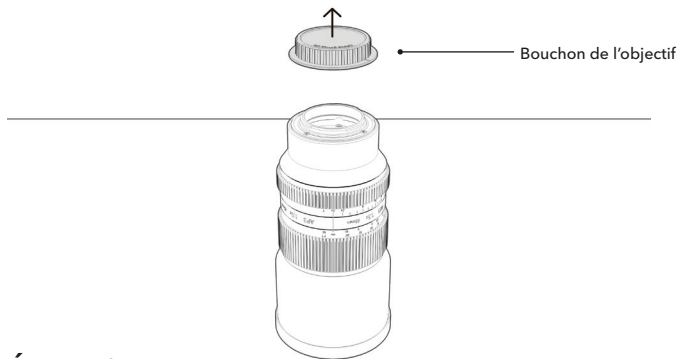

Étape 2

Retirez le bouchon arrière de l'objectif.

Instructions pour le changement de monture Cooke AP3

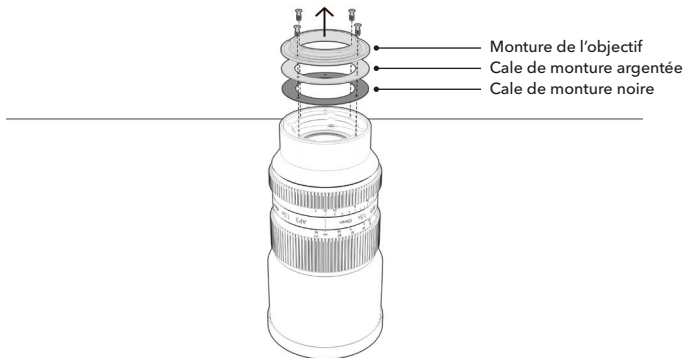

Étape 3

À l'aide d'un tournevis Torx magnétique (taille n° 6), dévissez les vis de la monture de l'objectif. Il y a plusieurs cales argentées numérotées pour le réglage du tirage arrière, ainsi qu'une cale noire destinée à empêcher la lumière parasite.

Instructions pour le changement de monture Cooke AP3

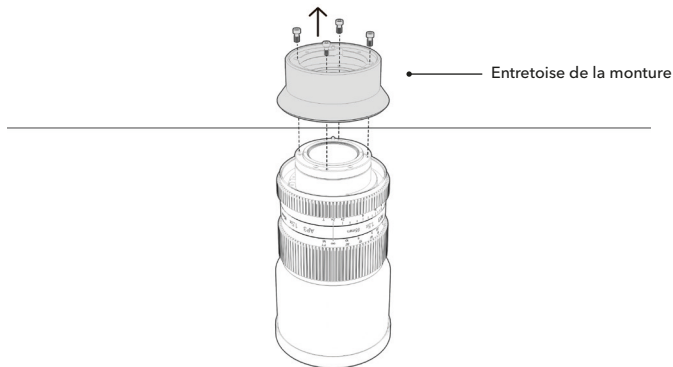

Étape 4

À l'aide du tournevis hexagonal magnétique (2 mm), dévissez les 4 vis hexagonales de l'entretoise de la monture.

Instructions pour le changement de monture Cooke AP3

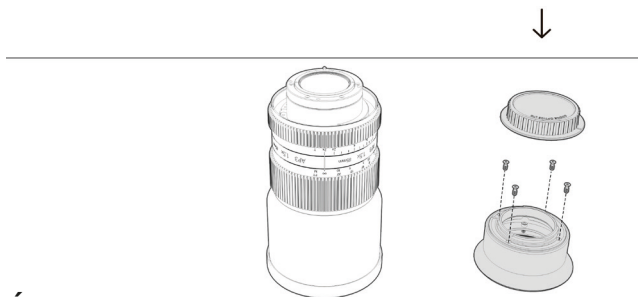

Étape 5

Pour la ranger, fixez à nouveau la monture de l'objectif dans son entretoise avec les cales d'origines, et placez le bouchon arrière sur la monture comme indiqué sur l'image.

Instructions pour le changement de monture Cooke AP3

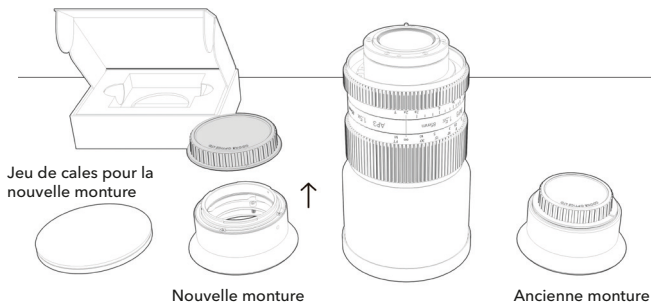

Étape 6

Retirez la monture arrière souhaitée de la boîte et enlevez le capuchon arrière de l'objectif. Notez la valeur des cales argentées de votre monture d'origine (vous devrez reproduire cette valeur pour la nouvelle monture). Préparez les cales de la nouvelle monture arrière.

Instructions pour le changement de monture Cooke AP3

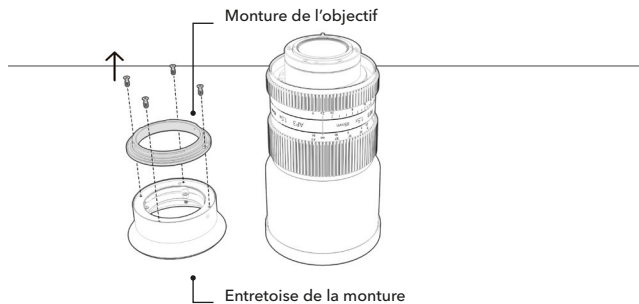

Étape 7

Dévissez les 4 vis Torx (taille n°6) de la monture.

Instructions pour le changement de monture Cooke AP3

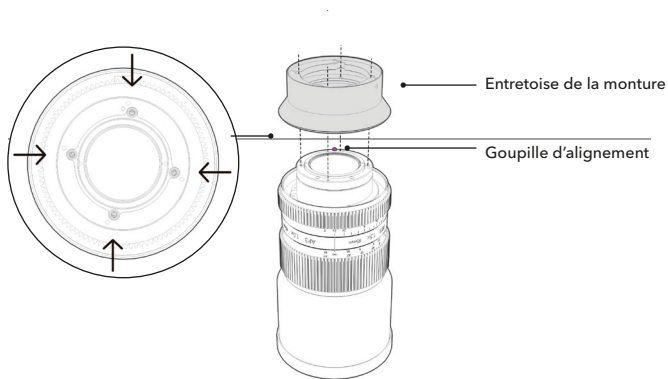

Étape 8

Placez l'entretoise de la monture à l'arrière de l'objectif, en vous assurant que les trous sont dans l'axe des filetages. Il n'y a qu'une seule orientation correcte.

Instructions pour le changement de monture Cooke AP3

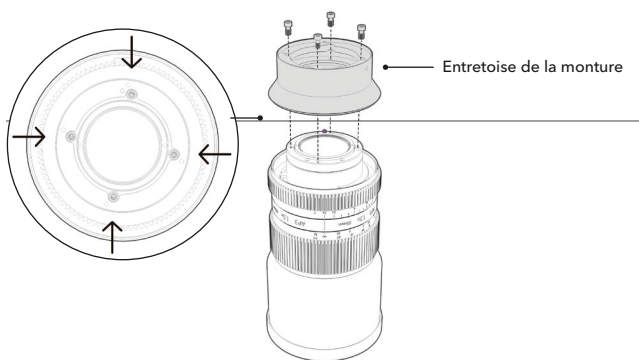

Étape 9

À l'aide du tournevis hexagonal magnétique de 2 mm, vissez l'entretoise de la monture à l'arrière de l'objectif. Les vis doivent être serrées une par une viser les vis opposées pour s'assurer que l'entretoise soit ajustée correctement.

Instructions pour le changement de monture Cooke AP3

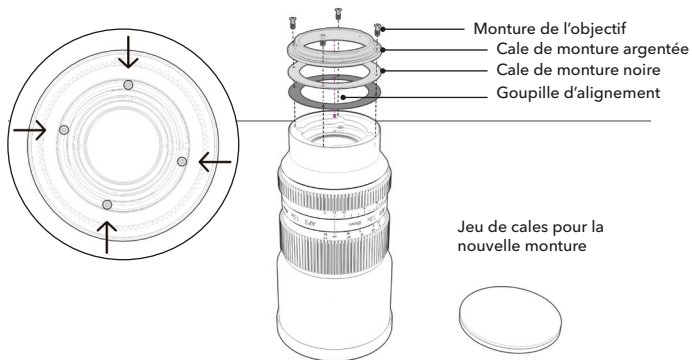

Étape 10

Fixez la monture de l'objectif avec les cales appropriées (utilisez la valeur de cale notée sur la monture d'origine), en veillant à la bonne orientation et à ce que la cale noire soit placée en premier (comme indiqué sur l'image). À l'aide d'un tournevis Torx magnétique (taille n° 6), les vis doivent être serrées une à une. Visez les vis opposées afin de garantir que la monture de l'objectif soit fixée uniformément.

Instructions pour le changement de monture Cooke AP3

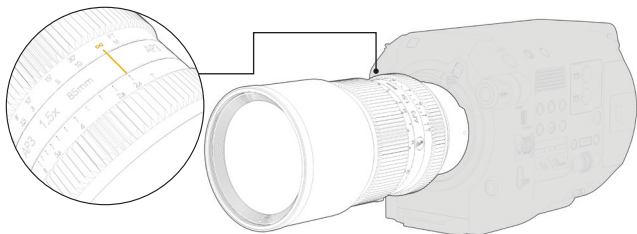

Étape 11

Montez l'objectif sur votre caméra et vérifiez la mise au point est à l'infini.

[English](#)[Français](#)[Español](#)[日本語](#)[中文](#)



English

Français

Español

日本語

中文

Instructions pour le changement de monture Cooke AP3

REMARQUE

Si la mise au point à l'infini tombe avant la marque infini, vous devrez installer une cale supplémentaire.

Si l'objectif n'atteint pas la mise au point à l'infini, vous devrez retirer une cale.

Pour ajouter ou retirer une cale, suivez les étapes 7 à 10 de ces instructions.

Veillez noter que, comparé aux lentilles sphériques, cette étape est beaucoup plus critique pour les objectifs anamorphiques afin d'atteindre une précision optique.

Pour une assistance plus approfondie, nous vous invitons à consulter la page:
cookeoptics.com/service-support



Instrucciones de cambio de montura para Cooke AP3

Por favor, visite el área de soporte de nuestra página web para comprobar las monturas disponibles y ver el vídeo con las instrucciones.





English

Français

Español

日本語

中文

Instrucciones de cambio de montura para Cooke AP3

Los objetivos Cooke AP3 cuentan con una montura de objetivo trasera intercambiable por el usuario. El cambio de la montura es sencillo y se debe realizar en un entorno limpio.

Todos los objetivos Cooke AP3 se entregan con la montura E instalada. La montura E se entrega ya calibrada, pero si necesita calibrar su objetivo, utilice el juego de calas de montura E de repuesto incluido.

Por favor, visite el área de soporte de nuestra página web para comprobar las monturas disponibles y ver el vídeo con las instrucciones.

Ud. necesitará:

Un destornillador de estrella magnético (tamaño n.º 6)

Un destornillador hexagonal magnético de 2 mm

La nueva montura deseada

Un juego de galgas para la nueva montura

NOTA: las galgas están ajustadas para cada montura y no se deben intercambiar.

Instrucciones de cambio de montura para Cooke AP3

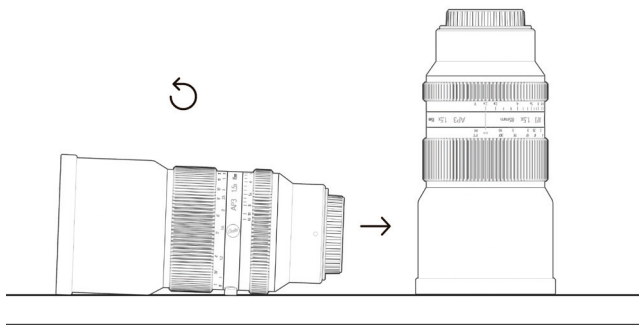

Paso 1

Asegúrese de que la tapa delantera del objetivo está ajustada y coloque el objetivo en una superficie dura, plana y sin polvo. El objetivo se debe colocar sobre su parte delantera, con la tapa delantera del objetivo paralela a la superficie plana.

Instrucciones de cambio de montura para Cooke AP3

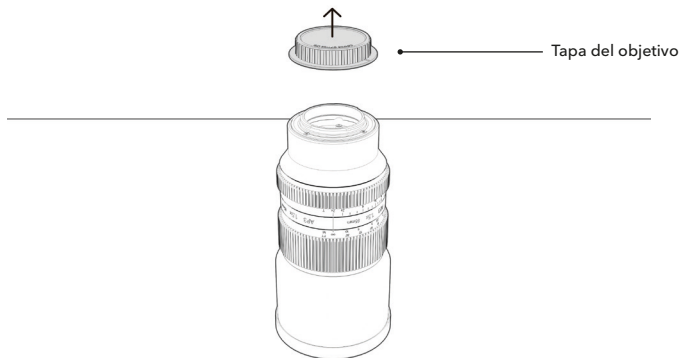

Paso 2

Tapa del objetivo.

Instrucciones de cambio de montura para Cooke AP3

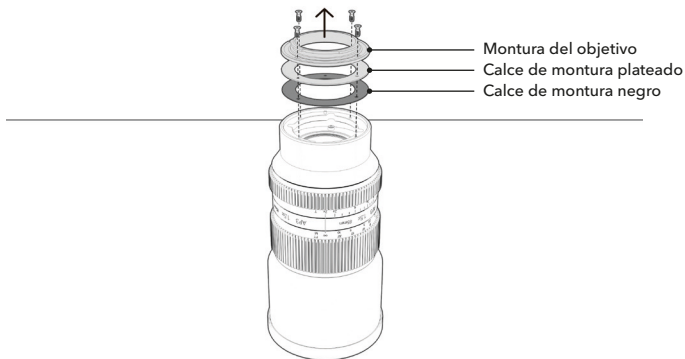

Paso 3

Con un destornillador Torx magnético (tamaño n.º 6), desenrosque los tornillos de la montura del objetivo. Hay varios calces plateados numerados para el ajuste del enfoque posterior, así como un calce negro que sirve para evitar la luz parásita.



English

Français

Español

日本語

中文

Instrucciones de cambio de montura para Cooke AP3

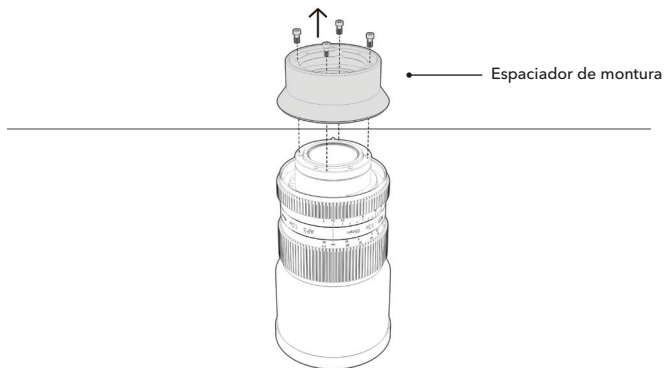

Paso 4

Con un destornillador hexagonal magnético (2 mm), desatornille los 4 tornillos hexagonales del espaciador de montura.

Instrucciones de cambio de montura para Cooke AP3



Paso 5

Para su almacenamiento, vuelva a fijar la montura del objetivo al espaciador de montura con las galgas correctas y coloque la tapa trasera del objetivo en la montura del objetivo como se muestra en la imagen.

Instrucciones de cambio de montura para Cooke AP3

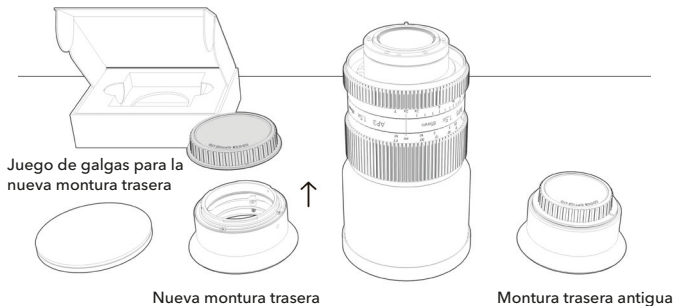

Paso 6

Retire la montura trasera deseada de la caja y quite la tapa trasera del objetivo. Anote el valor de los calces plateados de su montura original (deberá reproducir este valor para la nueva montura). Prepare los calces de la nueva montura trasera.

Instrucciones de cambio de montura para Cooke AP3



Paso 7

Desatornille los 4 tornillos de estrella (tamaño n.º 6) de la montura.

Instrucciones de cambio de montura para Cooke AP3

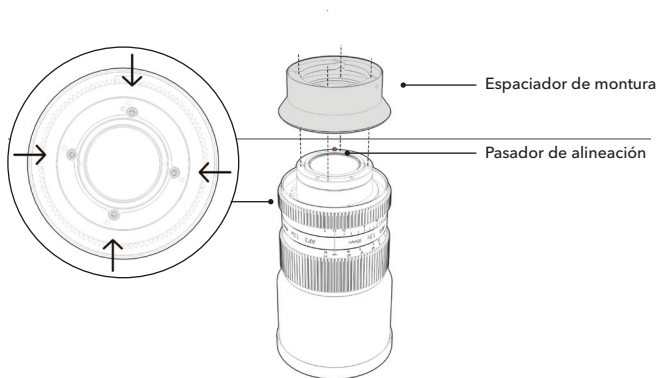

Paso 8

Coloque el espaciador de montura en la parte trasera del objetivo, asegurándose de que sus agujeros estén alineados con los agujeros roscados. Sólo hay una orientación correcta.

Instrucciones de cambio de montura para Cooke AP3

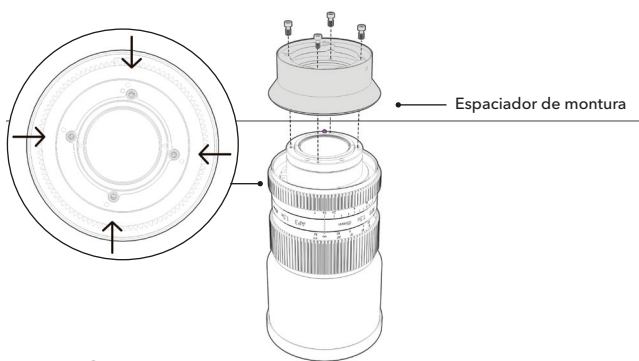

Paso 9

Con un destornillador hexagonal magnético de 2 mm, atornille el espaciador de montura a la parte trasera del objetivo. Los tornillos se deben apretar de uno en uno, trabajando en pares opuestos de tornillos para garantizar que el espaciador se ajusta uniformemente.

Instrucciones de cambio de montura para Cooke AP3

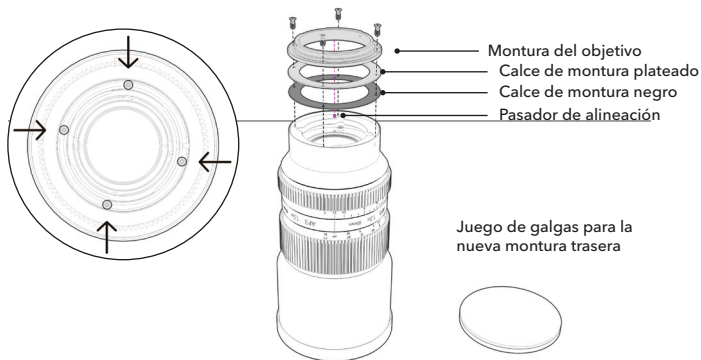

Paso 10

Fije la montura del objetivo con las arandelas de ajuste correctas (utilice el valor de ajuste indicado en la montura original), asegurándose de la orientación correcta y de que la arandela negra se coloque primero (como se muestra en la imagen). Con un destornillador Torx magnético (tamaño n.º 6), los tornillos deben apretarse uno a uno, trabajando en pares de tornillos opuestos para garantizar que la montura del objetivo quede colocada de manera uniforme.

Instrucciones de cambio de montura para Cooke AP3

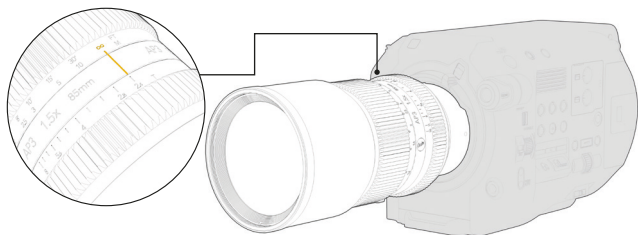

Paso 11

Monte el objetivo en la cámara y compruebe que el objetivo enfoca al infinito.

[English](#)[Français](#)[Español](#)[日本語](#)[中文](#)



English

Français

Español

日本語

中文

Instrucciones de cambio de montura para Cooke AP3

NOTA

Si el objetivo enfoca al infinito antes de la marca de infinito, tendrá que instalar una galga adicional.

Si el objetivo no llega al infinito, tendrá que quitar una galga.

Para añadir o quitar una galga, siga los pasos del 7 al 10 de esta guía.

Tenga en cuenta que, en comparación con las lentes esféricas, esta etapa es mucho más crítica para los objetivos anamórficos a fin de lograr precisión óptica.

Para obtener más ayuda, visite cookeoptics.com/service-support



Cooke AP3 のマウント交換方法

弊社ウェブサイトのサポートページでマウントの種類と、作業手順のビデオをご覧ください。





English

Français

Español

日本語

中文

Cooke AP3 のマウント交換方法

Cooke AP3レンズの特徴は、ユーザーがマウントを交換できることです。マウントの交換は簡単ですが、クリーンな環境で行う必要があります。

Cooke AP3 レンズはどれもEマウントが装着された状態でお手元に届きます。Eマウントには最初からシムが付いていますが、レンズの較正が必要な場合は、同梱されているEマウント用シムのスペアセットをご使用ください。

弊社ウェブサイトのサポートページでマウントの種類と、作業手順のビデオをご覧ください。

必要なツール：
マグネット付トルクスドライバー (サイズ No. 6)
マグネット付六角ドライバー (2mm)
交換するマウント
交換するマウント用のシムセット

注: シムは各マウント専用のため、別のマウントには使用しないでください。

Cooke AP3 のマウント交換方法

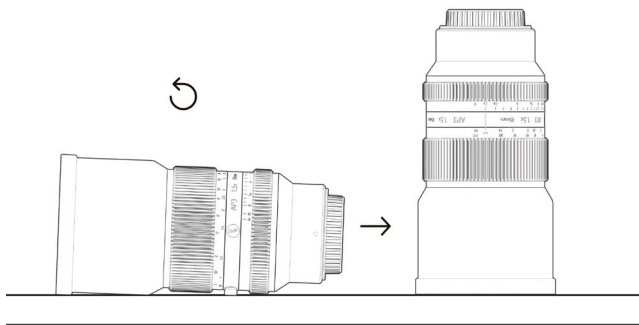

ステップ1

レンズのフロントキャップがしっかりはまっていることを確認し、フロントキャップが下になるように、固く平らでホコリの無いところにおいてください。

Cooke AP3 のマウント交換方法

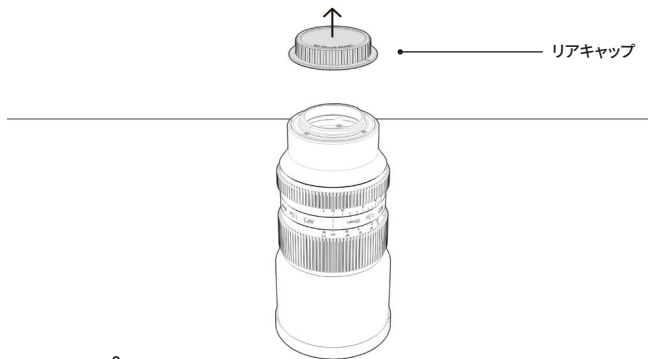

ステップ2

レンズのリアキャップを外します。

Cooke AP3 のマウント交換方法

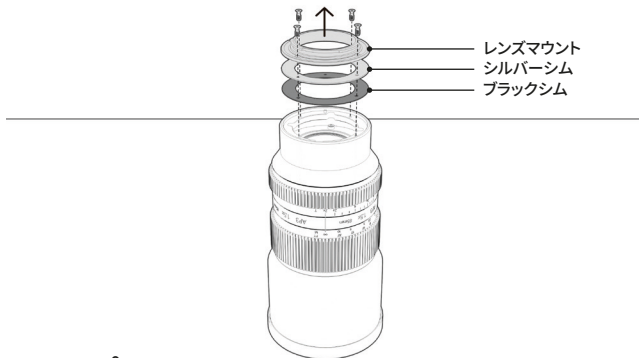

ステップ3

磁気付きのトルクスドライバー (No. 6) を使って、レンズマウントの固定ネジを外してください。マウントの下にはバックフォーカス調整用の番号付きのシルバーシムが数枚と、迷光を防ぐためのブラックシムが入っています。

Cooke AP3 のマウント交換方法

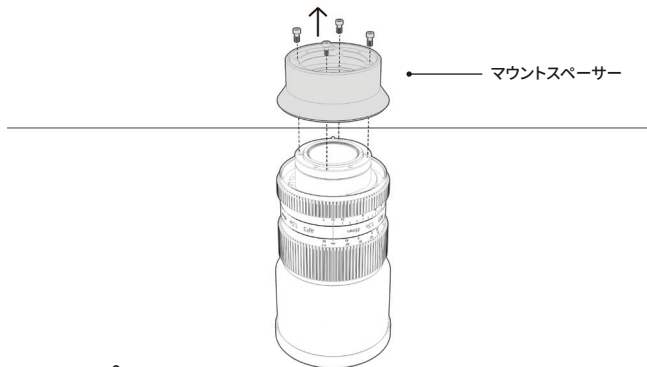

ステップ4

磁気付きの六角ドライバーを使用して、マウントスペーサーから六角ネジ4本を取り外します。

Cooke AP3 のマウント交換方法



ステップ5

保管の為、レンズマウントを、正しいシムを付けたマウントスペーサーに戻し、図のようにリアキャップを取り付けます。

Cooke AP3 のマウント交換方法

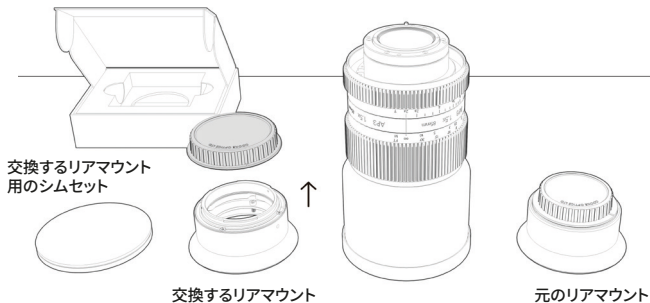

ステップ6

箱から使用するリアマウントを取り出し、レンズキャップを外します。また元のマウントに入っていたシルバーシムの数値を確認してください(マウントを交換しても同じ枚数・厚みのシムを使います)。交換するマウント用のシムを準備してください。

Cooke AP3 のマウント交換方法

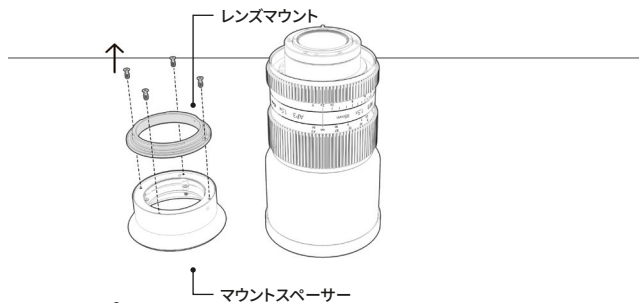

ステップ7

トルクスネジ (サイズNo.6) 4本をマウントから取り外します。

Cooke AP3 のマウント交換方法

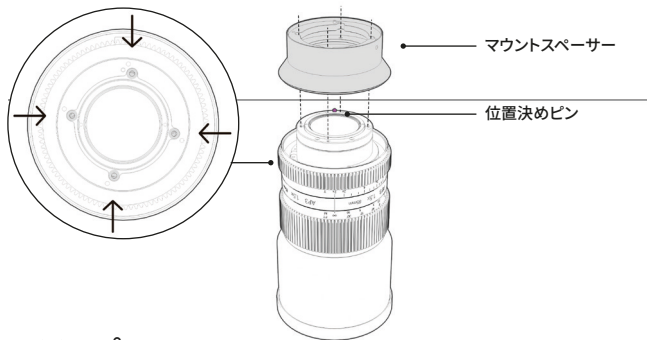

ステップ8

ネジとネジ穴が一致することを確認しながら、レンズの後部にマウントスペーサーを仮置きします。正しい方向は一つしかありません。

Cooke AP3 のマウント交換方法

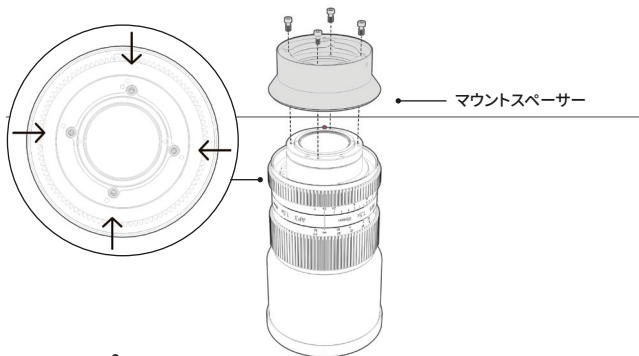

ステップ9

磁気付きの六角ドライバーを使用し、マウントスペーサーをレンズに取り付けます。ネジを1本ずつ、対角線上に交互に締めて、スペーサーが水平になるようにしてください。

Cooke AP3 のマウント交換方法

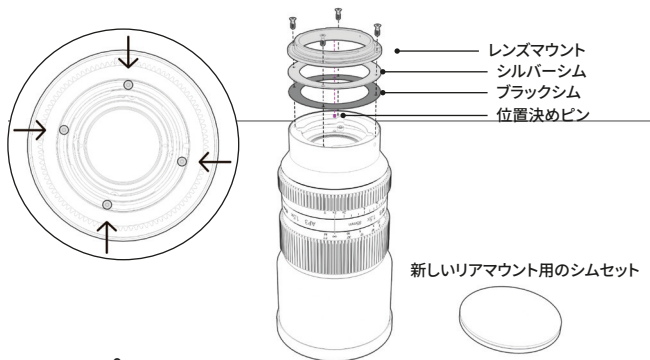

ステップ10

適切なシム(元のマウントで確認した数値のシム)を使用し、正しい向きでレンズマウントを取り付けます。この際、ブラックシムを最初に取り付けてください(画像参照)。磁気付きトルクスドライバー (No. 6) を使って、ネジを1本ずつ、対角線上のネジを交互に締めて、レンズマウント全体が水平に固定されるようにしてください。

Cooke AP3 のマウント交換方法

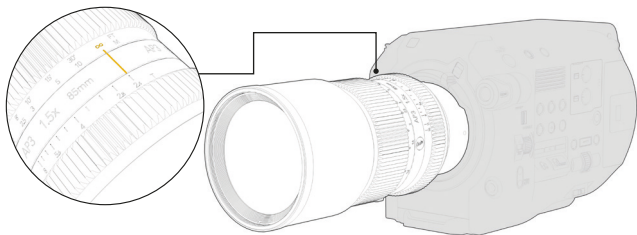

ステップ11

レンズをご使用のカメラに装着し、フォーカスを無限遠(∞)にして確認します。



English

Français

Español

日本語

中文

Cooke AP3 のマウント交換方法

注:

もし無限遠の指標(∞)より手前でフォーカスが合う場合、シムを追加する必要があります。

レンズが無限遠に到達しない場合、シムを取り外す必要があります。

シムを追加または取り外すには、このガイドのステップ7~10に従ってください。

本工程は、スフェリカルレンズと比べて、アナモフィックレンズでは光学精度を確保するために特に重要です。

サポートが必要な場合は以下のサイトをご覧ください。
cookeoptics.com/service-support



Cooke AP3 卡口更换说明

请访问我们网站的支持区域, 检查卡口可用性并观看指导视频。





English

Français

Español

日本語

中文

Cooke AP3 卡口更换说明

Cooke AP3镜头具有一个用户可进行更换的后置镜头卡口。请在干净的环境中进行卡口的更换, 更换方式简洁。

AP3镜头具有一个用户可进行更换的后置镜头卡口。请在干净每颗Cooke AP3镜头送达时都安装了E卡口。E卡口已经含有垫片, 但如果您需要校准镜头, 请使用提供的备用E卡口垫片。

请访问当地支持的Cooke网站, 检查卡口可用性并观看指导视频。

您会需要:

磁性梅花螺丝刀(尺寸:6号)

磁性2mm六角螺丝刀

所需的新卡口

用于新卡口的一套垫片

注意-垫片与每个卡口相匹配, 不可交换使用。

Cooke AP3 卡口更换说明

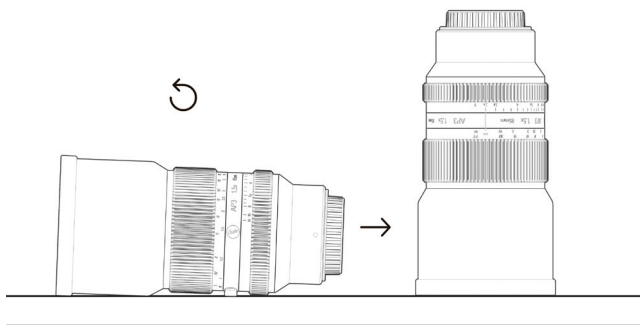

第1步

确保前镜盖已安装,并将镜头放在坚硬、平坦、无尘的平面上。
镜头应位于正面,前镜盖平放。

English

Français

Español

日本語

中文

Cooke AP3 卡口更换说明

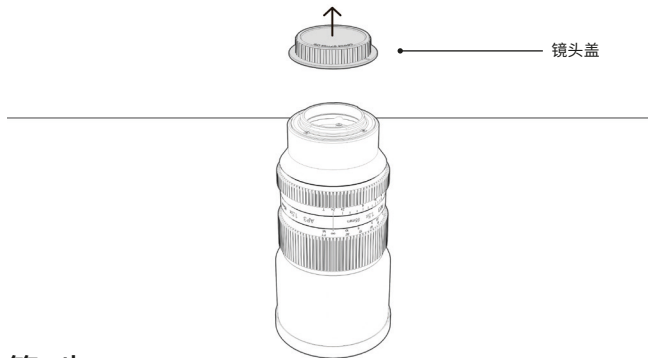

第2步

取下镜头后盖。

Cooke AP3 卡口更换说明

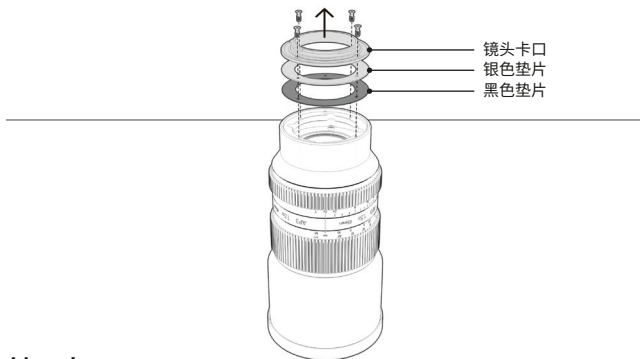

第3步

使用一把磁性梅花螺丝刀(6号), 拧下镜头卡口上的螺丝。卡口内有一些带数字的银色垫片(用于后焦调节), 以及一片黑色垫片(用于防止杂散光)。

Cooke AP3 卡口更换说明

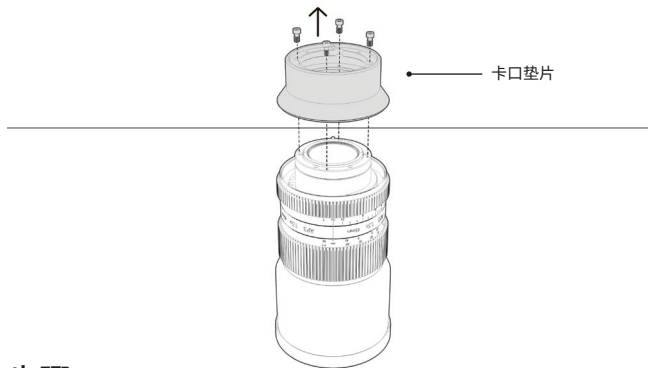

步骤4

使用磁性六角螺丝刀(2mm)，从卡口垫片上拆下4个六角螺钉。

Cooke AP3 卡口更换说明

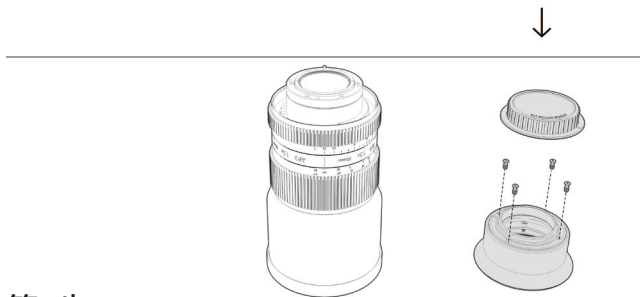

第5步

为了便于存储, 请将拆卸下来的原镜头卡口安装上正确的垫片, 并将后盖旋在镜头卡口上, 如图所示。

Cooke AP3 卡口更换说明

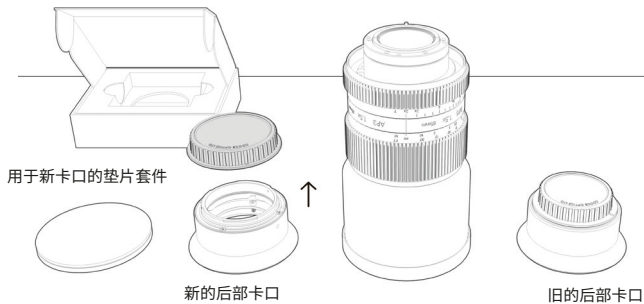

步骤6

从盒中取出需要更换的卡口，并取下镜头后盖。记录原卡口中银色垫片的数值(新卡口需要保持相同的垫片组合)。准备好新卡口所需的垫片。

Cooke AP3 卡口更换说明

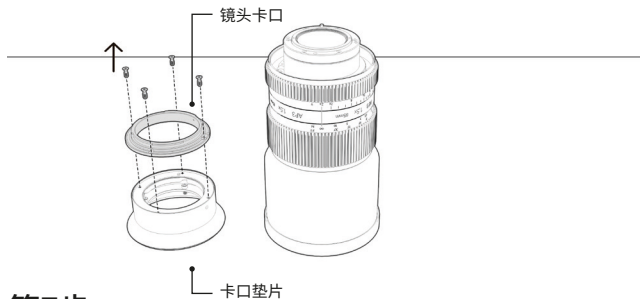

第7步

从卡口上拆下4个梅花螺丝(尺寸:6号)

Cooke AP3 卡口更换说明

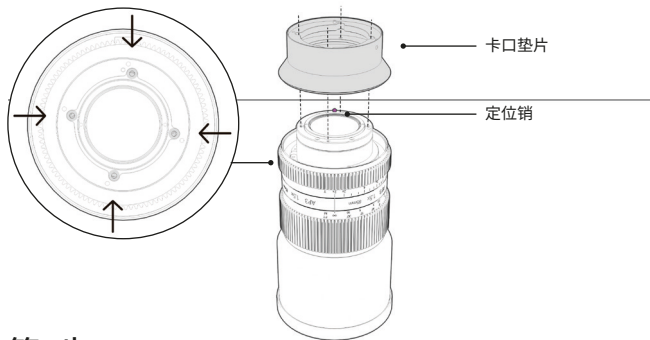

第8步

将卡口下部放置到镜头的后部, 确保孔与螺纹对齐。正确的方向只有一个。

Cooke AP3 卡口更换说明

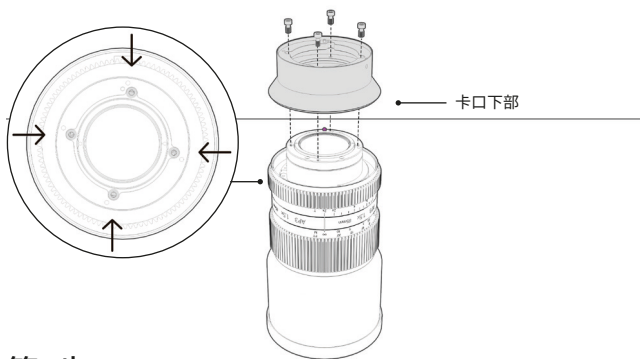

第9步

使用磁性2毫米六角螺丝刀，将卡口下部拧到镜头后部。螺丝应逐个拧紧，在螺丝的反面位置进行紧固操作，确保垫片被均匀设置。

Cooke AP3 卡口更换说明

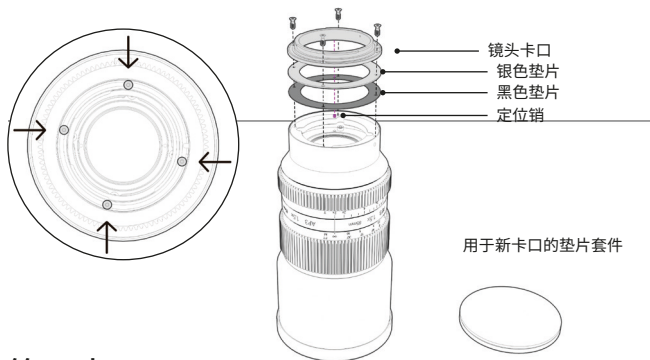

第10步

将镜头卡口和正确的垫片连接起来,同时确保连接方向无误(如图所示)。使用磁性梅花螺丝刀(尺寸:6号),逐个拧紧螺丝,在螺丝的反面位置进行紧固操作,以确保镜头卡口平整。

Cooke AP3 卡口更换说明

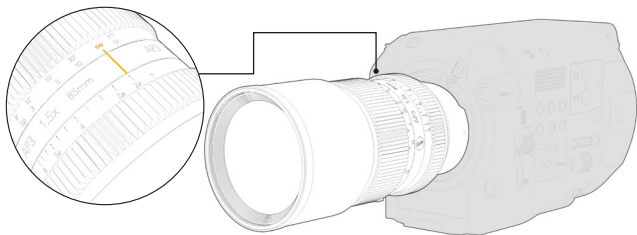

第11步

将镜头安装到相机上，并检查镜头是否对焦到无限远处。

[English](#)[Français](#)[Español](#)[日本語](#)[中文](#)



English

Français

Español

日本語

中文

Cooke AP3 卡口更换说明

注

如果镜头在无限远标记之前对焦,您需要安装额外的垫片。

如果镜头无法达到无限远,您需要拆下垫片。

要添加或拆除垫片,请按照本指南中的第 7-10 步进行操作。

需要注意的是,与球面镜头相比,这一步在变形镜头中更加关键,因为它直接影响光学精度。

如需进一步协助,请访问
cookeoptics.com/service-support



